

Tanques Precargados en Acero

PROFORT

La nueva línea de tanques hidroneumáticos precargados en acero es la solución perfecta para su sistema de presión residencial y combinándolos en grupos, podrá cubrir también aplicaciones comerciales.

Los modelos y capacidades disponibles facilitarán la selección para el más óptimo funcionamiento de su sistema, así como una instalación más estética, resistente y durable.

Su construcción sólida y robusta con una base inferior de termoplástico que nunca se oxidará, le darán una larga duración. Su membrana reemplazable ofrece la posibilidad de repararlos.

Características:

- **Tuerca superior**

Permite un montaje firme de una base para bomba (accesorio).

- **Válvula de aire y tapón de polietileno:**

Hace posible verificar, ajustar y mantener la precarga de aire del tanque

- **Precarga de aire rica en Nitrógeno:**

Disminuye la permeabilidad de la precarga preservando la presión del tanque por más tiempo.

- **Soldaduras del tanque:**

Aplicada bajo gas argón para mejor control de temperatura, salpicaduras y sin salientes internos que dañen la membrana.

- **Acabado de pintura poliéster:**

Recubrimiento electrostático y horneado para repeler la corrosión y la intemperie.

- **Membrana de una sola pieza:**

Sin soldaduras y de gran espesor que le permite más ciclos de trabajo, resistir mejor al cloro y bacterias.

- **Brida de descarga:**

En polipropileno reforzado con fibra de vidrio para una operación más eficiente y con máximo flujo de baja fricción

- **Base de polietileno:**

Diseño cónico que brinda mayor estabilidad, con perforaciones para fijar al piso si se requiere y orificios para facilitar circulación de aire y evitar condensación.



Todos los modelos incluyen válvula de alivio

Tanques Precargados en Acero

PROFORT

Especificaciones:

Todos los tanques tienen una configuración vertical

Código	Capacidad Lt. (Gal.)	Precarga Kg/cm ² (psi)**	Volumen aprovechable en Lt. (Gal.)		
			20–40*	30–50*	40–60*
TS19-6	72 (19)	2.8 (40)	26.1 (6.9)	21.9 (5.8)	18.9 (5.0)
TS35-11	132 (35)	2.8 (40)	48.1 (12.7)	40.5 (10.7)	35.2 (9.3)
TS50-13	190 (50)	2.8 (40)	69.3 (18.3)	58.7 (15.5)	50.7 (13.4)
TS62-18	235 (62)	2.8 (40)	85.9 (22.7)	72.8 (19.2)	62.9 (16.6)
TS85-25	322 (85)	2.8 (40)	113.6 (30.0)	98.4 (26.0)	83.3 (22.0)
TS119-35	450 (119)	2.8 (40)	156.3 (41.3)	134.0 (35.4)	117.3 (31.0)

*Presiones de arranque-paro en psi

Presión máxima de trabajo: 7.0kg/cm² (100psi)
Temperatura máxima del agua: 49°C (120°F)
Temperatura ambiente máxima: 52°C (125°F)

****Recuerda siempre calibrar el tanque dos libras abajo de la presión de arranque**

Aplicaciones:

- Sistemas hidroneumáticos residenciales y comerciales.
- Tanque de acumulación para sistemas de velocidad variable.
- Auxiliares en la automatización de bombas sumergibles de pozo profundo.

Modelos 19 y 35 Gal. incluyen soporte para la bomba.



Tanques Precargados en Acero

PROFORT

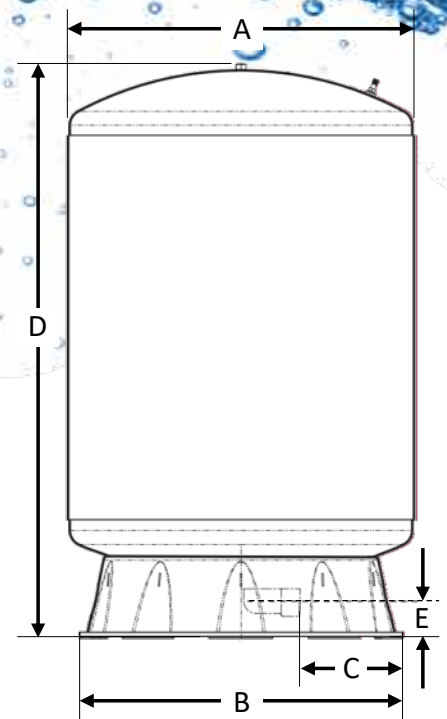

Dimensiones:

Código	Capacidad Lts. (Gal.)	Dimensiones en Cm. (Pulg.)					Conexión (NPTF)	Peso Kg. (Lbs.)
		A	B	C	D	E		
TS19-6	72 (19)	41 (16.1)	39 (15.5)	10 (3.9)	71 (27.8)	5 (2)	1"	18.1 (40)
TS35-11	132 (35)	51 (20.1)	39 (15.5)	6 (2.3)	84 (33.0)	5 (2)	1"	29.9 (66)
TS50-13	190 (50)	61 (24.1)	58 (22.7)	14 (5.5)	84 (33.2)	6 (2.5)	1 1/4"	38.1 (84)
TS62-18	235 (62)	61 (24.1)	58 (22.7)	14 (5.5)	100 (39.2)	6 (2.5)	1 1/4"	47.2 (104)
TS85-25	322 (85)	61 (24.1)	58 (22.7)	14 (5.5)	131 (51.5)	6 (2.5)	1 1/4"	56.2 (124)
TS119-35	450 (119)	61 (24.1)	58 (22.7)	14 (5.5)	174 (68.6)	6 (2.5)	1 1/4"	63.5 (140)

Listado de partes:

Código	Válvula de Aire con tapón	Membrana	Base	Brida Entrada-Salida
	1 y 2			
TS19-6	U212-160	U20-15S	U31-505P	U31-446P
TS35-11	U212-160	U20-13L	U31-505P	U31-446P
TS50-13	U212-160	U20-10	U31-512P	U31-447P
TS62-18	U212-160	U20-14	U31-512P	U31-447P
TS85-25	U212-160	U20-17	U31-512P	U31-447P
TS119-35	U212-160	U20-20	U31-512P	U31-447P

